

Technische Daten:

- 40 kW
- 1200 U/ min
- 1200 Nm
- SK 50 mit Plananlage
- 25 kN Spannkraft bei 60 bar
- Berg Spanner
- L&B Messsystem
- Temperaturüberwachung
- Außen- und Innenkühlung
- Kopfkühlung
- Dauerfettschmierung
- Sperrluft
- Blasluft
- Tastluft

Highlights:

- Spindellänge 300 mm bei 1000 mm Kopf-
länge und voller Spannkraft
- Brandneues Spannsystem der Fa. Berg

Auftraggeber: Schiess

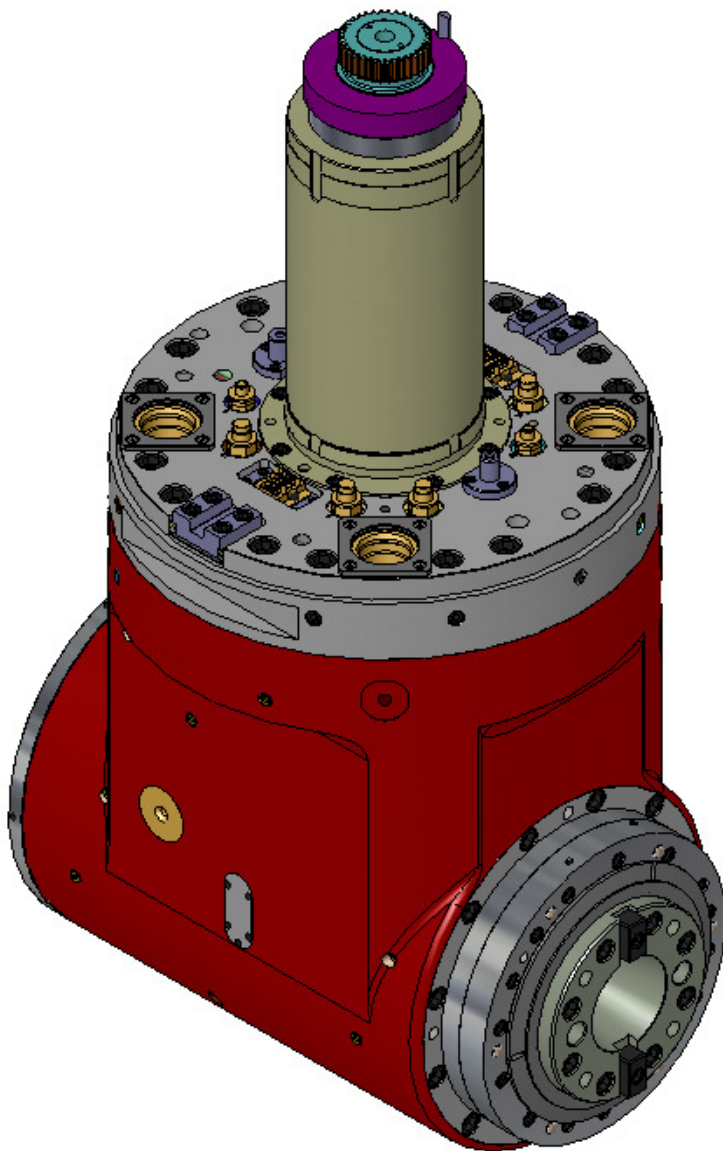

Technische Daten:

- 100 kW
- 2500 U/ min
- 8000 Nm
- SK 60 mit Plananlage
- 65 kN Spannkraft bei 100 bar
- Berg Spanner
- L&B Messsystem
- Temperaturüberwachung
- Außen- und Innenkühlung
- Kopfkühlung
- Sperrluft
- Blasluft
- Tastluft

Highlights:

- Auswechselbarer Spindeleinsatz
- Einwechselbare Reduzierhülse SK 50
- Wahlweise mit Fett- oder Ölschmierung

Auftraggeber: Schiess

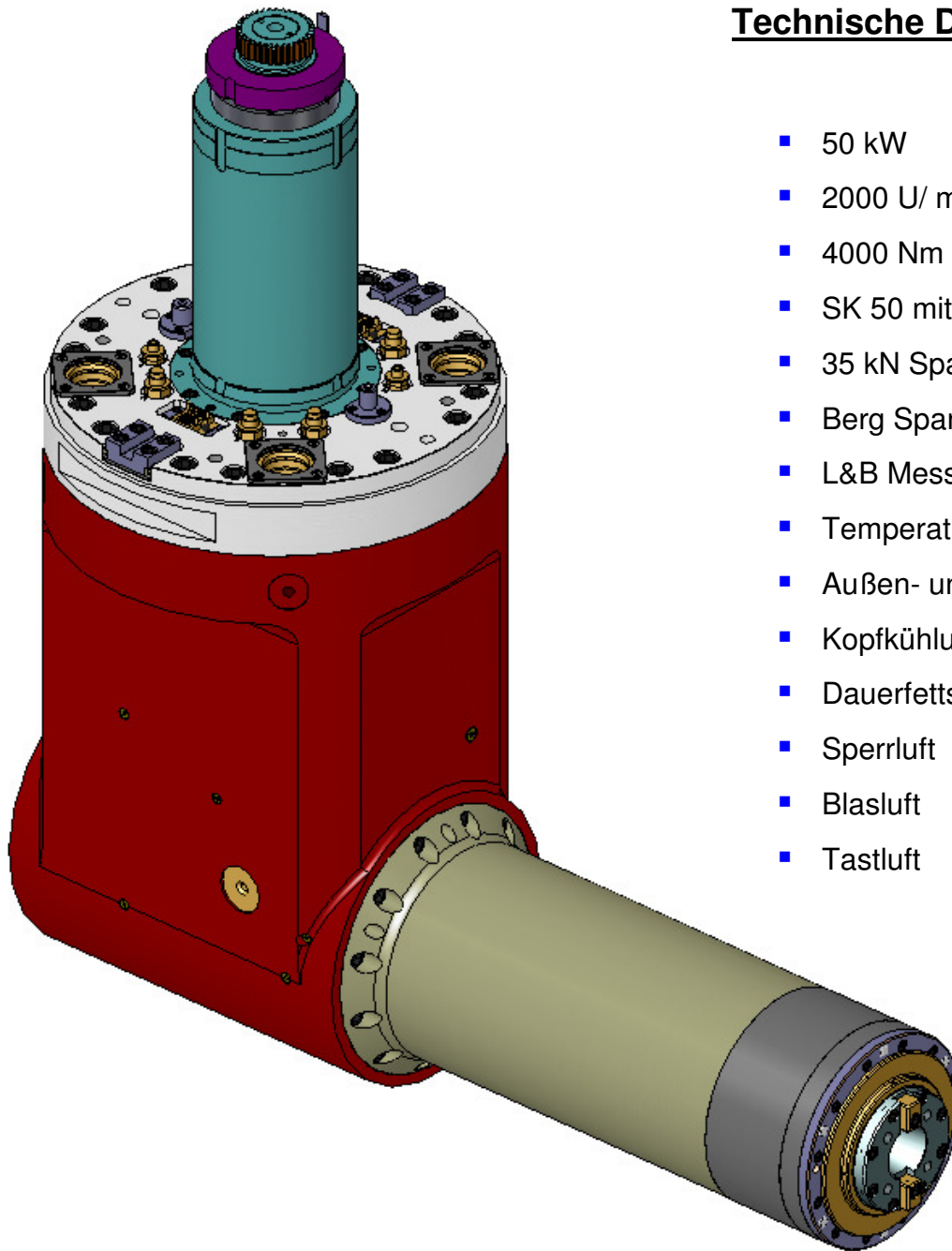

Technische Daten:

- 50 kW
- 2000 U/ min
- 4000 Nm
- SK 50 mit Plananlage
- 35 kN Spannkraft bei 80 bar
- Berg Spanner
- L&B Messsystem
- Temperaturüberwachung
- Außen- und Innenkühlung
- Kopfkühlung
- Dauerfett schmierung
- Sperrluft
- Blasluft
- Tastluft

Highlights:

- Auswechselbarer Spindeleinsatz
- Extra lange Spindel nase - 700 mm

Auftraggeber: Schiess

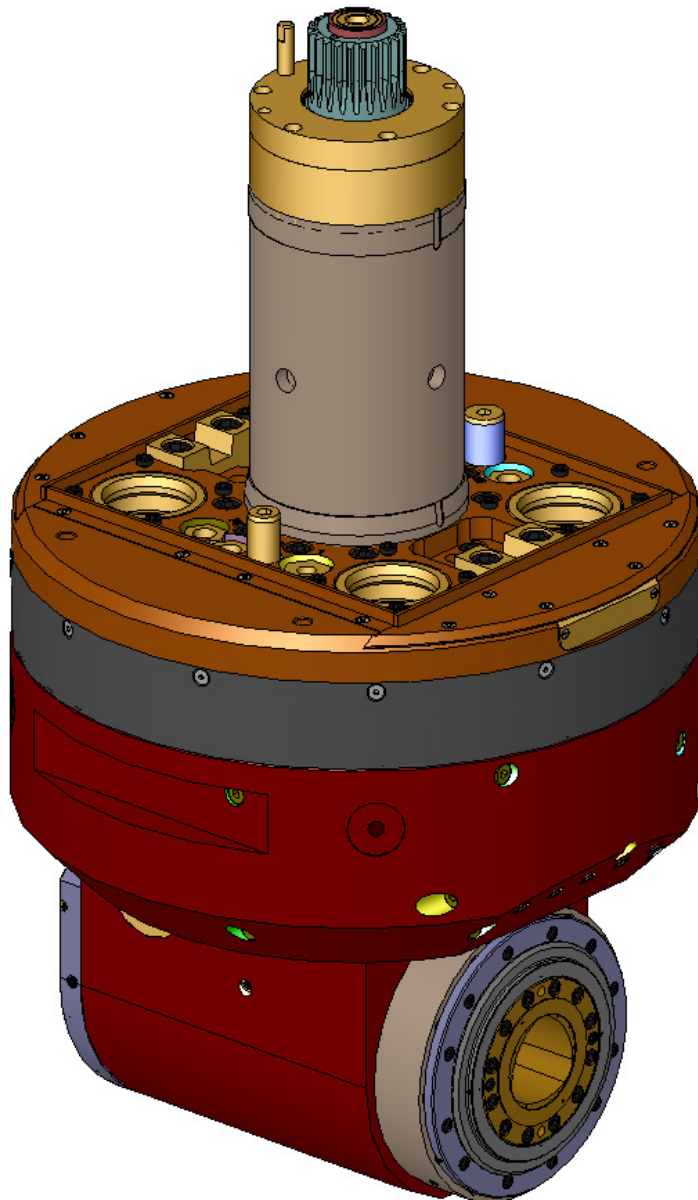

Technische Daten:

- 35 kW
- 2000 U/ min
- 750 Nm
- Capto C8
- 70 kN Spannkraft bei 80 bar
- Berg Spanner
- Außen- und Innenkühlung
- Dauerfett schmierung
- Sperrluft
- Blasluft
- Tastluft

Highlights:

- Vollautomatischer Schwenkbereich 360° um C – Achse in 2,5° Schritten
- Extrem kompakte Bauweise
- Kopfhöhe: 430 mm
- Spindellänge 300 mm
- Auswechselbarer Spindeleinsatz

Auftraggeber: Schiess

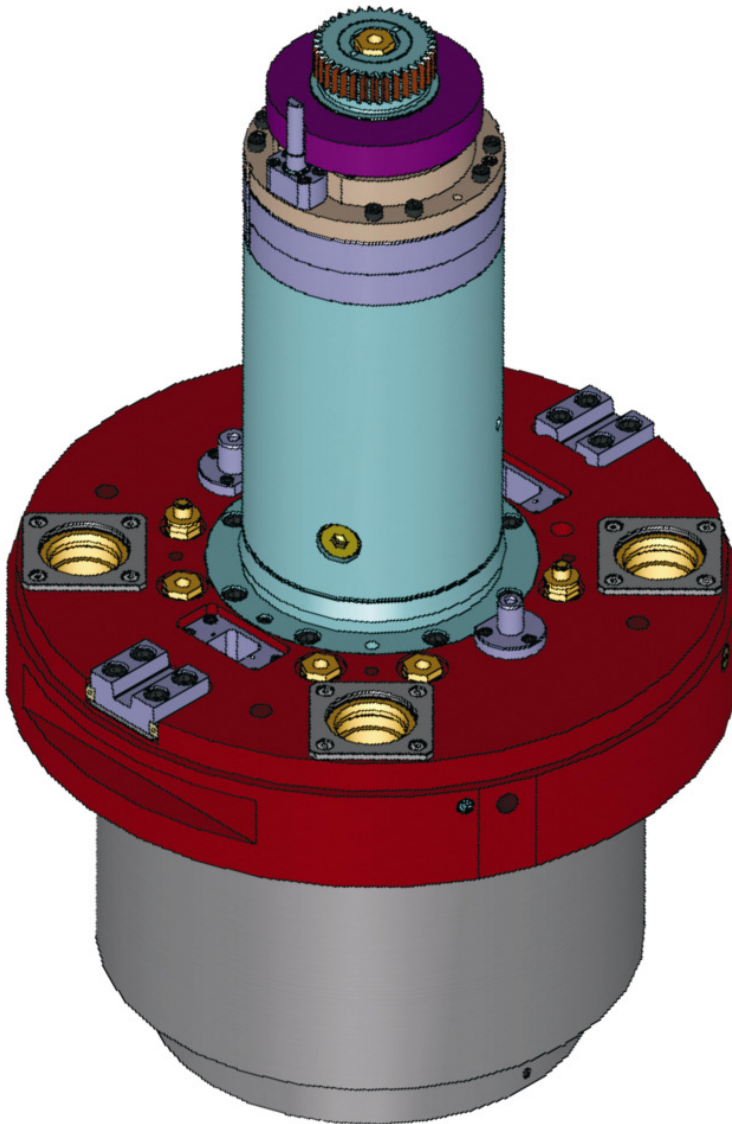

Technische Daten:

- 100 kW
- 2500 U/ min
- 9000 Nm
- SK 60 mit Plananlage
- 65 kN Spannkraft bei 100 bar
- Berg Spanner
- L&B Messsystem
- Außen- und Innenkühlung
- Dauerfett schmierung
- Sperrluft
- Blasluft
- Tastluft

Highlights:

- Einwechselbare Reduzierhülse SK 50
- Auswechselbarer Spindeleinsatz

Auftraggeber: Schiess

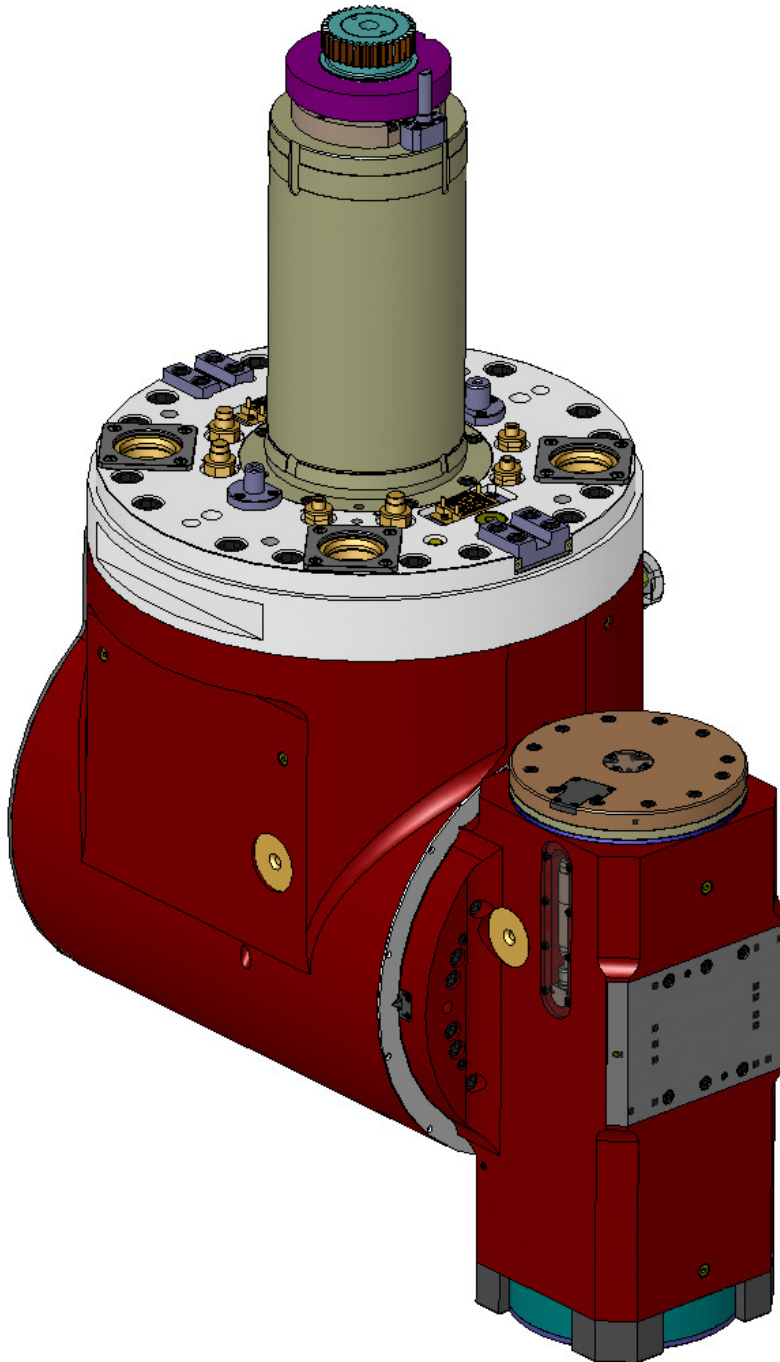

Technische Daten:

- 60 kW
- 2500 U/ min
- 2000 Nm
- SK 50 mit Plananlage
- 35 kN Spannkraft bei 80 bar
- Berg Spanner
- L&B Messsystem
- Außen- und Innenkühlung
- Kopfkühlung
- Ölumlaufschmierung
- Sperrluft
- Blasluft
- Tastluft

Highlights:

- Vollautomatische Schwenkung und Klemmung in 1° Schritten, Schwenkbereich 270°
- Auswechselbarer Spindeleinsatz

Auftraggeber: Schiess

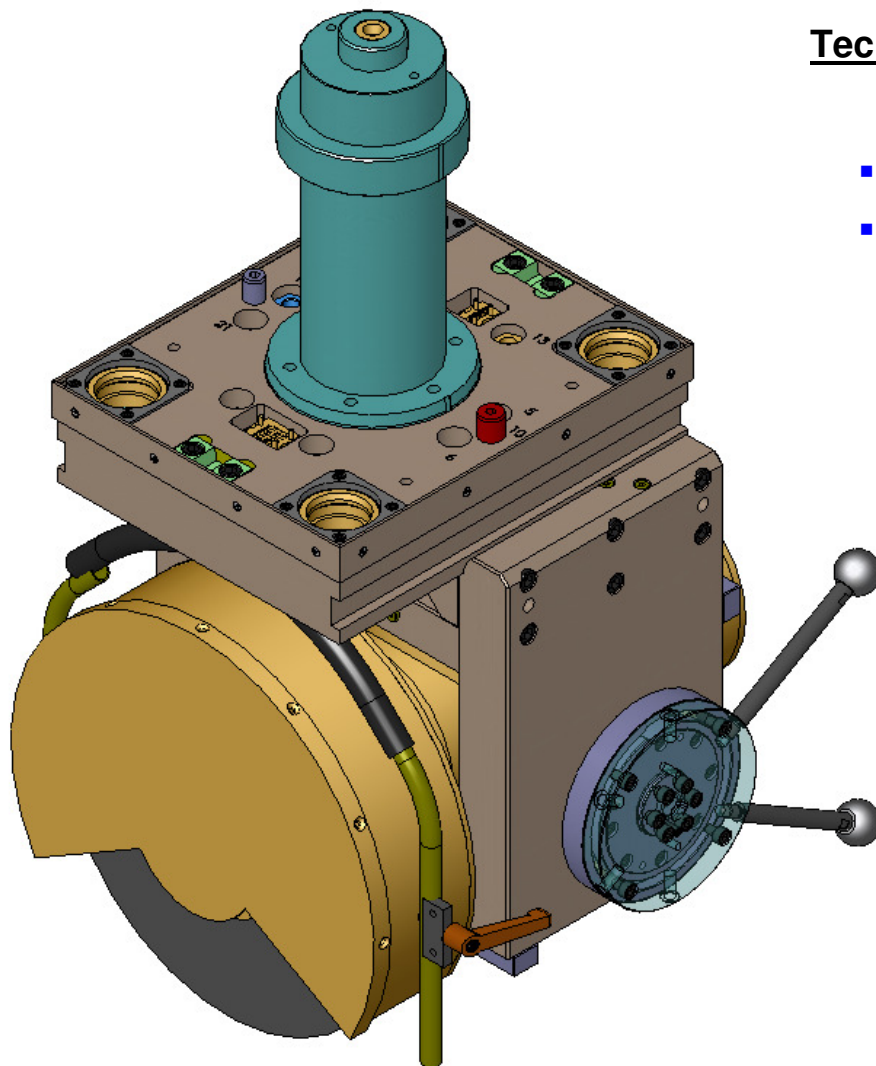

Technische Daten:

- 7,5 kW
- Schleifscheibe Ø 400 mm

Highlights:

- Manuell stufenlos schwenkbar von 0 – 90°

Auftraggeber: Schiess

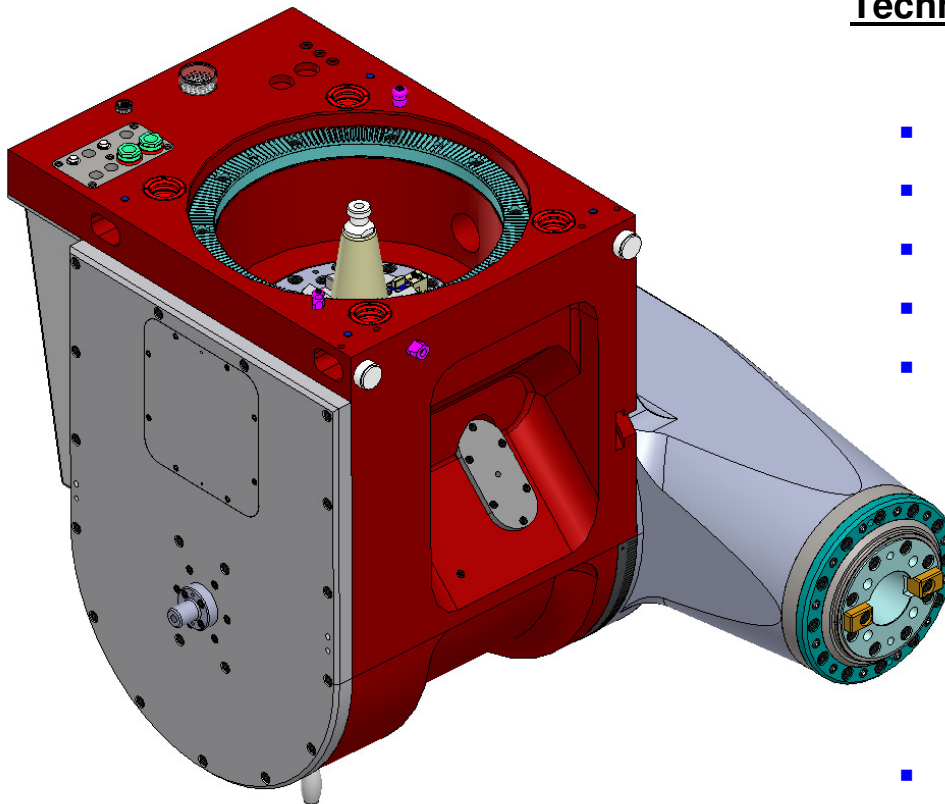

Technische Daten:

- 50 kW
- 1500 U/ min
- 2000 Nm
- SK 50
- 25 kN Spannkraft

- Berg Spanner
- Außen- und Innenkühlung
- Fettschmierung
- Blasluft
- Tastluft

Highlights:

- Manuell stufenlos schwenkbar, Schwenkbereich 180°
- Heidenhain Messsystem, Ablesegenauigkeit 2“
- Auswechselbarer Spindeleinsatz

Auftraggeber: Union

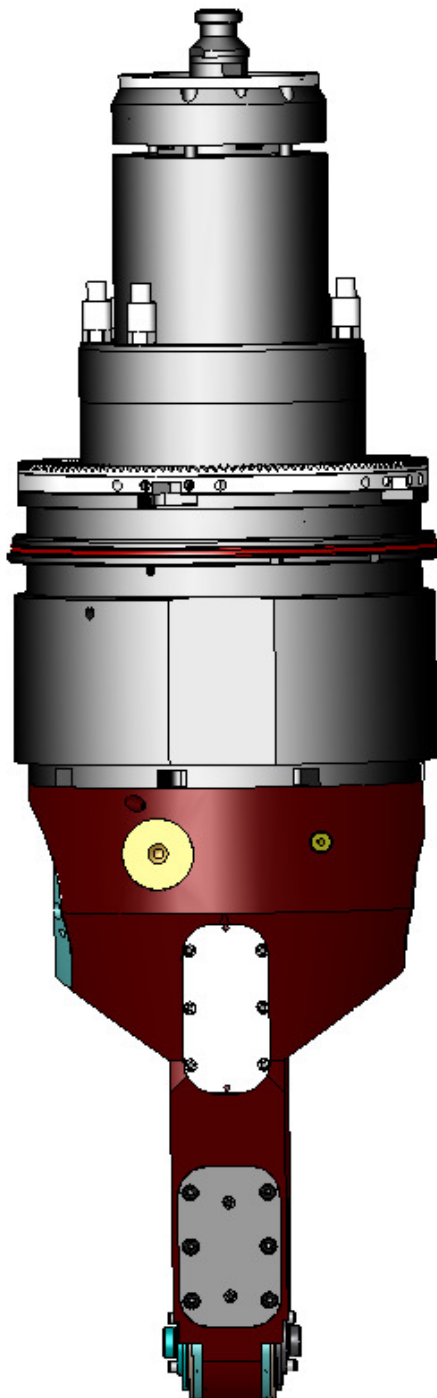

Technische Daten:

- 11 kW
- 1500 U/ min
- 600 Nm
- Sonderaufnahme
- Außenkühlung
- Dauerfett schmierung

Highlights:

- Extrem kompakte Bauweise
- Spindel mit 2-facher WZ – Aufnahme

Auftraggeber: Heyligenstaedt